

MOTEUR/ENGINE	ALTERNATEUR/GENERATOR	MASSE/WEIGHT (kg)	
		A vide/Dry	OdM/Wet
S4L2-SD	KH00404T	441/973	506/1115
S4L2-SD	KH00420T	406/895	460/1014
S4L2-SD	KH00470T	412/908	466/1027
S4L2-SD	KH00390T	404/890	458/1009
S4L2-SD	KH00440T	412/908	466/1027

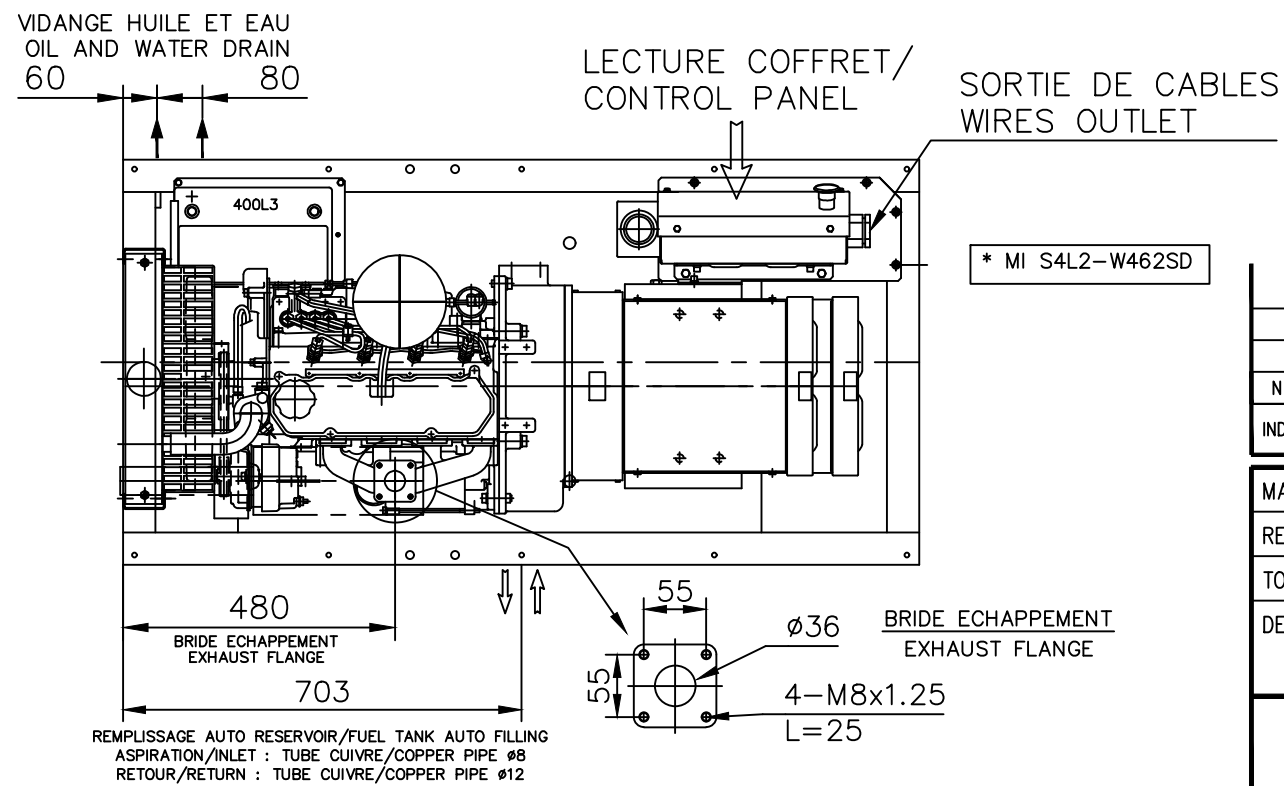

Ce plan est valable pour les groupes électrogènes avec réservoir gasoil intégré.
 This drawing is valid for a generating set with integrated fuel tank

N	UPDATE FRAME M136	15/11/2023	PP		
IND.	DESIGNATION DE LA MODIFICATION	DATE	VISA	DATE	VISA
		DESSINE		VERIFIE	

MATIERE :	FORMAT : A3
REVETEMENT :	ECHELLE : 1/11
TOLERANCE : JS13/Js13 sauf Indication Particulière	FOLIO : 1/1
DESIGNATION : GROUPE ELECTROGENE MOTEUR/ENGINE MITSUBISHI S4L2	MASSE (Vide/Plein) kg

KOHLER.

30001338801-N

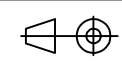

KOHLER POWER SYSTEMS, KOHLER, WI 53044 U.S.A.

CE PLAN EST LA PROPRIETE DE LA SOCIETE; IL NE PEUT ETRE REPRODUIT, UTILISE OU COMMUNIQUE SANS SON AUTORISATION

Ce plan vous est remis a titre indicatif et peut être révisé sans préavis